

HERRAJES

Cant.

	TORNILLO 3,5 x 30	26
	TORNILLO 3,5 x 15	46
	TORNILLO 6,3 x 50	26
	PATAS PLASTICAS	4
	TORNILLO P/ PATA	4
	BISAGRAS	8
	CORREDERA PLASTICA	6
	TARUGO 6x30	21
	KIT BISAGRAS PIVOTE	1
	PERNO MIINIFIX	4
	CASOLETA	4
	MANIJA	7
	ESCUADRAS	6
	BOLSA DE CLAVOS	1
	SACHET DE COLA	3
	MARCA MOSCONI	1

N° PIEZAS

Cant.

1	PIEZA BET	2
2	ESTANTE	1
3	COSTADO SUP DERECHO	1
4	COSTADO SUP IZQUIERDO	1
5	PARANTE	1
6	TAPA	1
7	COSTADO INF IZQUIERDO	1
8	COSTADO INF DERECHO	1
9	COSTADO PARANTE	1
10	BASE	1
11	PUERTA INFERIOR	2
12	CAJON	3
A	LATERAL DE CAJON SE 34	
B	CONTRAFRENTE	
C	FRENTE DE CAJON	
D	FONDO CAJON	
13	PUERTA SUPERIOR	2
14	PUERTA DE VIDRIO	1
15	FONDO SUPERIOR	1
16	FONDO MEDIO	1
17	FONDO INFERIOR	1



PASO 1: Desembalar la caja y sacar las piezas cuidadosamente.

Se sugiere armar el mueble utilizando como superficie de apoyo la caja de embalaje desplegada.

PASO 2: Apoyar en el suelo el costado sup derecho y costado sup izquierdo. Unir ambos con el estante y las piezas Bet y fijarlo mediante los tornillos 6,3x50. Luego atornillar mediante los tornillos 6,3x50 la tapa y el parante como muestra la figura.

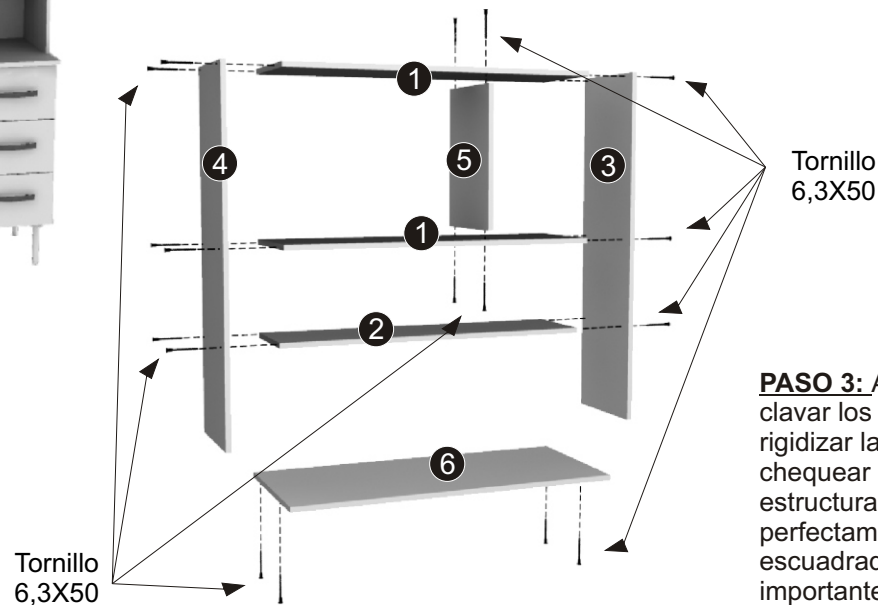

PASO 3: Antes de clavar los fondos para rigidizar la estructura, chequear que la estructura este perfectamente escuadrada. Es importante para la correcta alineación y funcionamiento del mismo. Antes de clavar los fondos asegurarse que las diagonales A y B tengan la misma longitud. Por ultimo fijar los fondos con clavos 20mm.

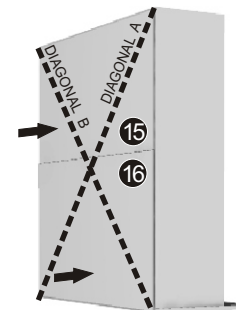

ARMADO CAJON

12

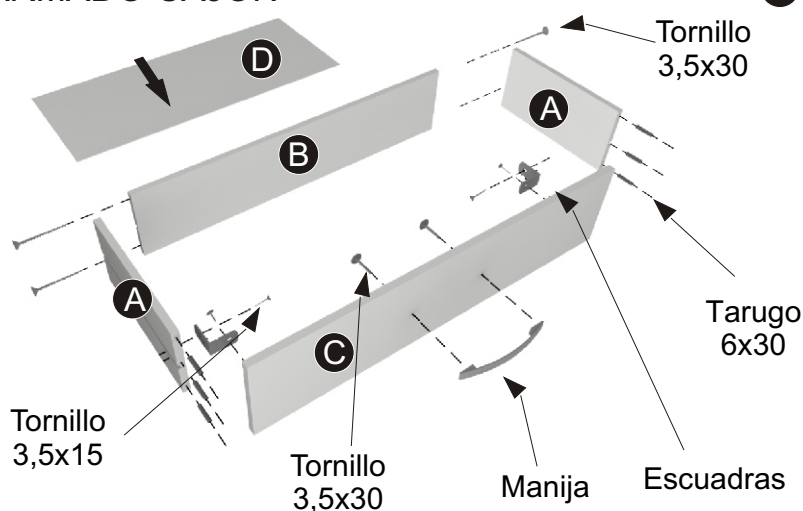

Para mayor información viste nuestra pagina Web www.mosconi.com.ar o escanee el código QR

info@mosconi.com.ar
03471 - 423500
Ruta N°9 Km 374
Cañada de Gómez
Santa Fe - Argentina

IMPORTANTE: Para poder realizar cualquier tipo de reclamo, encontrará en una de las piezas impreso el N° de LOTE, el mismo será útil en caso de comunicarse con nuestro servicio.

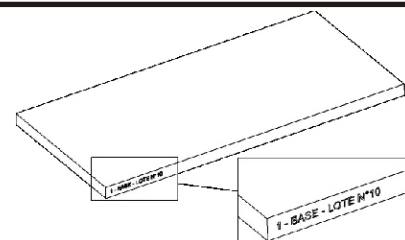

PASO 4: Ensamblar los costados inferiores y costado parante a la base utilizando tornillos 6,3x50.

PASO 5: Encolar tarugos y colocarlos en el costado inf derecho.

Colocar los pernos minifix a la parte inferior de la tapa para luego poner las cazoletas en el costado inf izquierdo y costado parante. Luego introducir los pernos en los orificios superiores del costado inf izquierdo y costado parante hasta hacer tope con las cazoletas previamente colocadas. Tener en cuenta de alinear flecha indicadora de las cazoletas con los pernos minifix. Ajustar con destornillador las cazoletas hasta lograr un perfecto y firme ensamblaje. Por último colocar a presión la marca Mosconi

PASO 6: Colocar fondos y clavarlos a la estructura teniendo en cuenta la escuadra de la misma. Por último colocar patas con sus respectivos tornillos p/ pata.

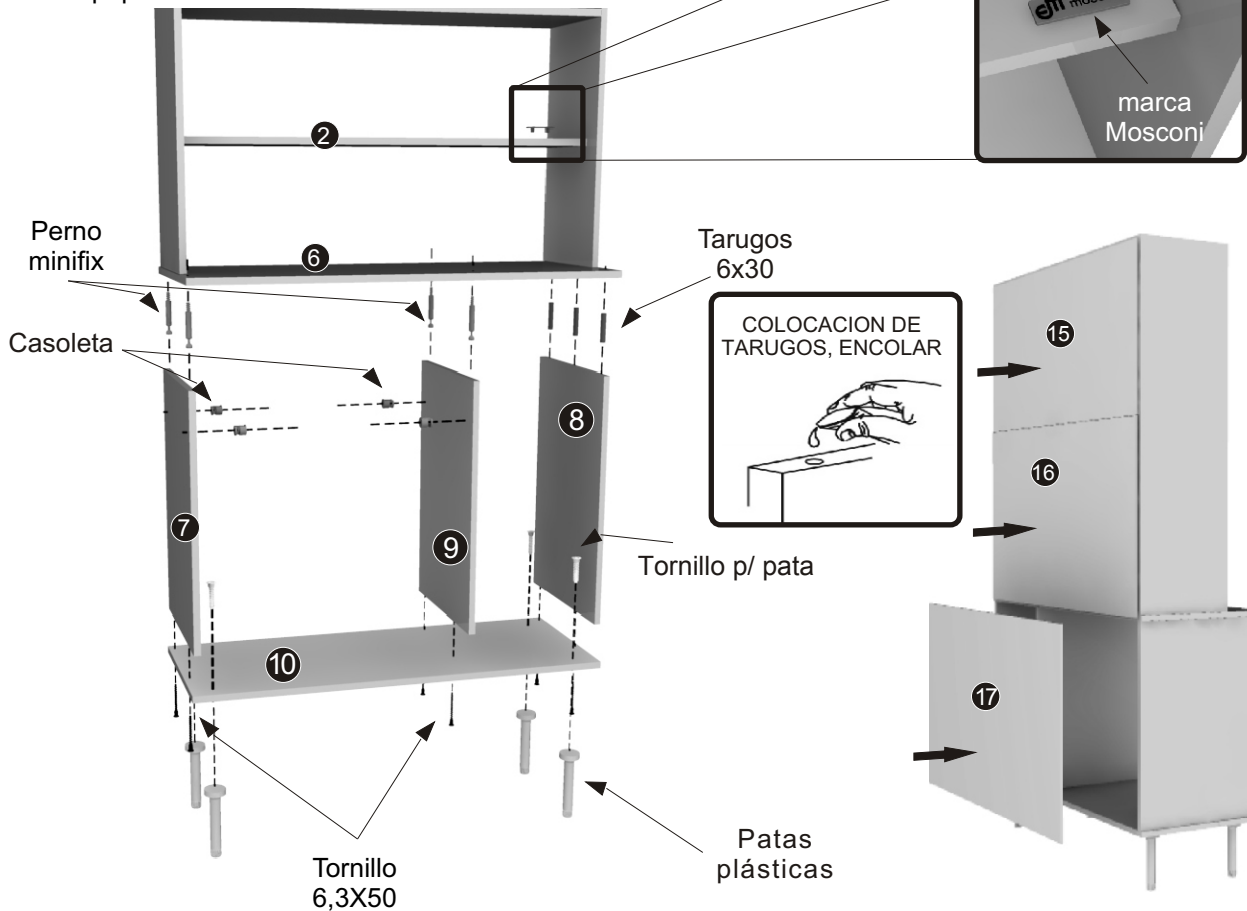
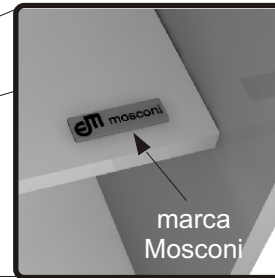
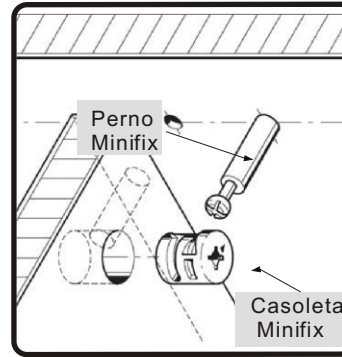

PASO 7: Atornillar bisagras a puertas y luego a los costados y parantes mediante tornillos 3,5x15. Colocar y fijar manijas mediante tornillos 3,5x30. Por ultimo colocar bisagras pivote como muestra la figura, introduciendo la puerta de vidrio en ellas y ajustarlas mediante los prisioneros. Fijar imán con tornillos 3,5x15 y luego introducir el tirador de la puerta en el vidrio teniendo en cuenta de alinear con el imán.

PASO 7: Colocar correderas plásticas e introducir los cajones previamente armados.

